

VERHALTEN IM BRAND

In case of fire



Regel Nummer 1: Ruhe bewahren und keine Panik.
Rule Number 1: Stay calm and do not panic.



**WOHNUNGSBAU
GENOSSENSCHAFT
FRIEDRICHSHAIN EG**

Wir wohnen mit Zukunft.

Liebe Bewohnerinnen und Bewohner,

Ihre Sicherheit liegt uns am Herzen. Deshalb möchten wir Ihnen mit dieser Informationsbroschüre wichtige Hinweise zum Brandschutz in unserem Wohngebäude geben. Schon kleine Unachtsamkeiten können zu gefährlichen Situationen führen, gleichzeitig lassen sich viele Risiken durch einfache Maßnahmen vermeiden.

Auf den folgenden Seiten finden Sie eine Übersicht, wie Sie Brände vorbeugen und im Ernstfall richtig handeln können. Bitte nehmen Sie sich einen Moment Zeit, die Hinweise aufmerksam zu lesen und auch mit Ihren Familienangehörigen zu besprechen.

Vielen Dank für Ihre Unterstützung und Ihr verantwortungsbewusstes Verhalten für ein sicheres gemeinsames Wohnen.

Dear Residents,

Your safety is important to us. This brochure provides important fire safety information for our residential building. Even small mistakes can lead to dangerous situations. At the same time, many risks can be avoided with simple precautions.

On the following pages, you will find helpful information on fire prevention and what to do in an emergency. Please take a few minutes to read the information carefully and discuss it with your family members.

Thank you for your support and for helping to keep our building safe for everyone.



Wohnungsbaugenossenschaft Friedrichshain eG

Herausgeber:

Wohnungsbaugenossenschaft Friedrichshain eG
Storkower Str. 209
10369 Berlin

Telefon: 030 422 02 - 200

E-Mail: info@wgf.berlin

Web: www.wgf.berlin

Stand:

Mai 2026

Fotos:

Shutterstock.com

Text:

Größtenteils orientiert an der Ausgabe der
erste marzahner wohnungsbaugenossenschaft eG
www.emwg-eg.de

und

Gemeinnütziger Ausschuss für Brandschutzerziehung
und Brandschutzaufklärung von DFV und VfDB
www.brandschutzaufklaerung.de

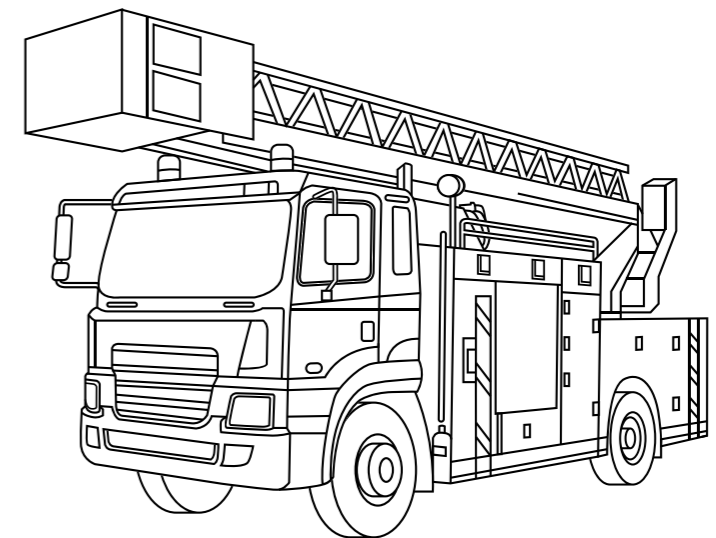

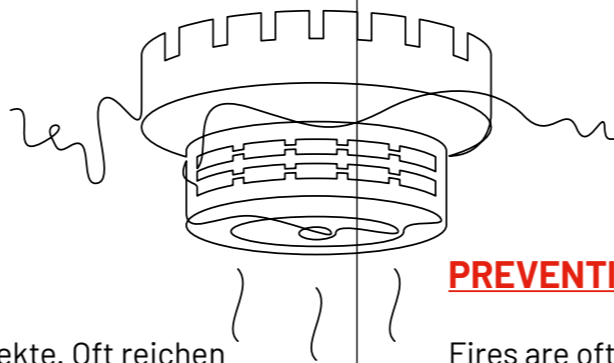

BRAND VERMEIDEN

Brände entstehen häufig durch Unachtsamkeit, Fahrlässigkeit oder technische Defekte. Oft reichen schon wenige Minuten, bis sich Feuer und Rauch so stark ausbreiten, dass Fluchtwege unpassierbar werden. Damit es gar nicht erst so weit kommt, helfen einfache Vorsichtsmaßnahmen:

Offenes Feuer nie unbeaufsichtigt lassen

- Kerzen oder andere offene Flammen niemals unbeaufsichtigt brennen lassen
- Beim Kochen Herd und Backofen stets im Blick behalten
- Besonders bei Feiern oder Familienbesuch aufmerksam bleiben

Elektrische Geräte sicher nutzen

- Geräte bei Abwesenheit oder nachts ausschalten
- Mehrfachsteckdosen nicht überlasten
- Waschmaschine, Geschirrspüler & Co. möglichst nicht unbeaufsichtigt laufen lassen
- Große Elektrogeräte direkt an die Steckdose anschließen, nicht über Verlängerungen/ Verteiler

Akkus sicher laden

- Lithium-Ionen-Akkus für E-Bikes & Co. nie unbeaufsichtigt oder über Nacht laden
- Akkus niemals in Fluchtwegen, Kellern oder Treppenhäusern laden
- Nur Original-Ladegeräte verwenden
- Heruntergefallene bzw. beschädigte Akkus nicht weiter verwenden

Warnzeichen ernst nehmen

- Heiße Steckdosen oder Geräte
 - Flackernde Lampen oder Funkenbildung
 - Ungewöhnliche Gerüche oder Geräusche
- > Geräte sofort vom Strom trennen und von einem Fachbetrieb prüfen lassen!

Für ausreichende Luftzirkulation sorgen

- Fernseher, Mikrowelle und andere Elektrogeräte nicht zustellen
- Wärmestau vermeiden, um Überhitzung vorzubeugen

Auf Lampen und Leuchtmittel achten

- Lampen nicht mit Stoffen oder Dekoration verdecken
- LED-Leuchtmittel bevorzugen
- Angegebene Wattzahl der Leuchtmittel nicht überschreiten

Rauchmelder retten Leben

Ihre Wohnung ist mit Rauchwarnmeldern ausgestattet. Diese warnen Sie frühzeitig, auch nachts im Schlaf.

- Rauchmelder nicht entfernen oder abdecken
- Störungen oder Defekte umgehend melden

Die wichtigsten Nummern im Kopf haben

- Feuerwehr und Notarzt 112
- Polizei 110

PREVENTING FIRES

Fires are often caused by carelessness, negligence, or technical faults. In many cases, it only takes a few minutes for fire and smoke to spread, making escape difficult or impossible. That's why it's important to follow a few simple safety rules:

Never leave open flames unattended

- Never leave candles or any open flame burning unattended
- Always keep an eye on the stove and oven while cooking
- Be extra careful during parties or family gatherings

Safe use of electrical appliances

- Turn off appliances when leaving the home or going to bed
- Do not overload power strips or extension cords
- Avoid running appliances like washing machines when you are not at home
- Plug large appliances directly into a wall socket, not into extension cords or adapters

Safe charging of batteries

- Never leave batteries (e.g. for e-bikes and similar devices) charging unattended or overnight
- Do not charge batteries in escape routes, basements, or stairwells
- Use only original chargers
- Do not use batteries that have been dropped or damaged

Watch out for warning signs

- Hot outlets or devices
 - Flickering lights or sparks
 - Unusual smells or noises
- > Unplug the device immediately and have it checked by a qualified electrician.

Keep airflow around appliances

- Do not block TVs, microwaves, or other electrical devices
- Ensure heat can escape to prevent overheating

Be careful with lamps and light bulbs

- Do not cover lamps with fabric or decorations
- Use LED bulbs whenever possible
- Never use bulbs with a higher wattage than recommended

Smoke detectors save lives

Your apartment is equipped with smoke detectors. They provide early warning even while you are asleep.

- Do not remove or cover smoke detectors
- Report any malfunctions immediately

Important emergency numbers

- Fire department and ambulance: 112
- Police 110

FALL 1: BRAND IN DER EIGENEN WOHNUNG

1. Ruhe bewahren!

2. Jedes Feuer beginnt klein. Besteht noch die Möglichkeit es mit einfachen Mitteln zu löschen?

- Praxisbeispiel: Das brennende Fett in der Pfanne können Sie durch das Auflegen des Deckels einfach löschen. Das Feuer wird erstickt. Auf keinen Fall Wasser verwenden! Auch mit einer Blumenspritze können Sie einfache Brände leicht löschen. Das fein zerstäubte Wasser kann sehr wirksam sein.

3. Ist Ihr Fluchtweg zum Wohnungsausgang frei?

- Wenn **ja**: Gehen Sie zu Punkt vier.
- Wenn **nein**: Begeben Sie sich in das am weitesten von der Brandentstehungsstelle entfernteste Zimmer und schließen Sie die Türen hinter sich. Wenn Sie ein Telefon bei sich haben, alarmieren Sie die Feuerwehr. Weisen Sie darauf hin, dass Sie eingeschlossen sind! Wenn dieser Raum ein Fenster hat, dass durch die Feuerwehr angeleitet werden kann, dann gibt es die Chance Sie über die Leiter zu retten. In der Regel können Leitern bis zu einer Höhe von 22 Metern genutzt werden. Wenn keine Rettung über Leitern möglich ist, wird die Feuerwehr versuchen, durch einen schnellen und direkten Löschangriff zu Ihnen über die Treppe zu kommen. Wenn Sie kein Telefon dabei haben, machen Sie sich am Fenster laut rufend bemerkbar und versuchen Sie zu kommunizieren, dass Ihnen der Ausgang durch den Brand versperrt ist.

4. Sind noch weitere Personen in der Wohnung?

- Wenn Sie die Wohnung über die Wohnungstür verlassen können, informieren Sie so schnell wie möglich jeden in Ihrer Wohnung über den Brand. Bringen Sie sich gemeinsam schnellstmöglich in Sicherheit und denken Sie daran, gebrechliche und kranke Personen sowie Kinder zu unterstützen. Falls Sie wegen der Brandentwicklung nicht alle Personen erreichen können, teilen Sie dies beim Anruf und beim Eintreffen der Feuerwehr unbedingt mit.

5. Die Tür zum brennenden Raum schließen.

- Jede Tür bildet zunächst ein Hindernis und gibt Ihnen mindestens zehn Minuten Zeit. Eine Brandschutztür hält einem definierten Brand circa dreißig Minuten stand. Deshalb ist es wichtig, die Wohnungstür beim Verlassen der Wohnung zu schließen! Der Treppenraum wird unsicher, wenn die Tür zu einer brennenden Wohnung offen bleibt und zuerst Rauch und anschließend Feuer in den Treppenraum eindringen können. Hinweis: Falls direkt griffbereit, nehmen Sie Ihren Schlüssel mit, damit die Feuerwehr schneller vordringen kann.

6. In einem sicheren Bereich die Feuerwehr über die 112 alarmieren.

- Mit dem Handy können Sie auch bei aufgebrauchtem Guthaben einen Notruf absetzen. Abhängig von der Gefahr sollten Sie sich aber erst in Sicherheit gebracht haben und von dort die Feuerwehr alarmieren. Es nützt Ihnen nichts, wenn Sie die Feuerwehr alarmiert haben und infolge der verlorenen Zeit keine Chance haben, die Wohnung zu verlassen. Wichtig ist hierbei verständlich und zügig folgende Fragen zu beantworten: Wo ist der Notfallort? Was ist passiert? Wer ruft an?

7. Ohne eigene Gefährdung möglichst Nachbarn warnen.

8. Vor dem Gebäude auf die Feuerwehr empfangen und für Informationen bereitstehen!

- Wichtige Fragen, die Sie beim Eintreffen beantworten werden: Wo brennt es (Etage, WE-Nummer)? Sind noch Personen in der Wohnung? Gibt es besondere Gefahren in der Wohnung (Gasflaschen, giftige Reptilien ...)? Ist die Tür geschlossen und haben Sie einen Schlüssel?

SCENARIO 1: FIRE IN YOUR OWN APARTMENT

1. Stay calm!

2. Every fire starts small. Check whether you can still extinguish it safely with simple means.

- Example: A grease fire in a pan can often be put out by carefully placing a lid on top. This cuts off the oxygen and smothers the fire. Never use water on a grease fire! Small fires can sometimes also be extinguished with a spray bottle (fine mist of water can be effective).

3. Can you still safely escape your apartment?

- If **yes** -> go to step 4.
- If **no** -> Go to the room farthest away from the fire. Close all doors behind you. Call the fire department (112) immediately if possible and tell them you are trapped. If the room has a window that can be accessed by firefighters, stay there and wait for rescue. If you do not have a phone, signal from the window and attract attention. Make yourself visible and call out loudly that you cannot leave due to fire and smoke.

4. Are there other people in the apartment?

- If you can still leave through the apartment door, alert everyone immediately. Get children, elderly, and people with disabilities to safety as quickly as possible. If you cannot reach everyone, inform the fire department when you call.

5. Close the door to the burning room

- Every closed door slows down fire and smoke. A closed door can give you valuable time (~ 10 minutes) to escape. Fire-rated doors can resist fire for around 30 minutes. Always close the apartment door when leaving – it helps protect the entire building. If possible, take your keys with you so firefighters can access the apartment faster

6. Call the fire department from a safe place (112)

- You can call 112 even without credit or SIM service. Only call once you are safe – do not delay your escape. When calling, clearly answer: Where is the emergency? What is happening? Who is calling?

7. Warn neighbors if possible and without putting yourself at risk.

8. Meet the fire department outside

- Wait in front of the building and be ready to provide information: Where exactly is the fire (floor, apartment number)? Are people still inside? Are there any special hazards (e.g. gas cylinders, chemicals, animals)? Is the door closed, and does anyone have a key?

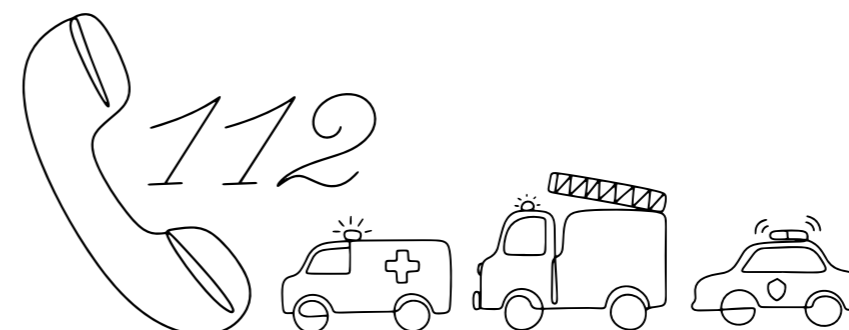

FALL 2: BRAND IN EINER ANDEREN WOHNUNG

1. Ruhe bewahren!

2. Ist Ihre Wohnung unmittelbar bedroht?

- Mehrfamilienhäuser haben feuerwiderstandsfähige Decken und Wände. Die Dauer des Feuerwiderstandes ist abhängig von der Höhe des Gebäudes. Je höher ein Gebäude ist, desto länger müssen Decken und Wände dem Brand standhalten. Eine Brandübertragung kann fast nur durch Feuerüberschlag an der Fassade oder durch unsachgemäß ausgeführte vertikale Versorgungsleitungen erfolgen.
- Befindet sich das Feuer über Ihrer Wohnung, ist die Wahrscheinlichkeit, dass es auf Ihre Wohnung übergreift sehr gering und Sie können in Ruhe die Anweisungen der Feuerwehr abwarten.
- Ist das Feuer unmittelbar unter Ihrer Wohnung, sollten Sie zunächst alle Fenster schließen, damit kein Rauch in Ihre Wohnung eindringen kann. Selbst wenn die Flammen an der Fassade Ihre Fenster berühren, wird das Fenster nicht sofort platzen. Kontrollieren Sie den Boden, ob irgendwo Rauch durch den Boden tritt oder der Boden ungewöhnlich heiß ist. Ist dies der Fall, verlassen Sie umgehend die Wohnung.

3. Sind noch weitere Personen in der Wohnung?

- Informieren Sie so schnell wie möglich jeden in der Wohnung über den Brand und denken Sie daran, gebrechliche und kranke Personen sowie Kinder zu unterstützen. In Abhängigkeit von der Bedrohung Ihrer eigenen Wohnung, bereiten Sie sich auf das Verlassen vor.

4. Überprüfen Sie, ob das Treppenhaus rauchfrei ist!

- Wenn **ja**: Verlassen Sie geordnet über das Treppenhaus das Gebäude. Bei Mehrfamilienhäusern ist der Treppenraum unter normalen Bedingungen ein sicherer Rettungsweg.
- Wenn **nein**: Bleiben Sie in Ihrer Wohnung, machen Sie sich am Fenster bei der Feuerwehr bemerkbar und warten deren Anweisungen ab.

5. Eingangstüren schließen und Schlüssel mitnehmen!

- Nehmen Sie Ihre Schlüssel mit, wenn Sie Ihre Wohnung verlassen. So kann die Feuerwehr schneller zum Brand vordringen bzw. benachbarte Wohnungen hinsichtlich einer möglichen Brandausbreitung kontrollieren, ohne sich erst mit Brechwerkzeugen einen Zugang zur Wohnung verschaffen zu müssen.

6. Möglicherweise die Feuerwehr über die 112 alarmieren.

- Wenn Sie sich selbst in Sicherheit gebracht haben, überprüfen Sie, ob die Feuerwehr schon alarmiert wurde. Im Zweifelsfall wählen Sie die 112. Über diese können Sie auch bei aufgebrauchtem Guthaben einen Notruf absetzen. Wichtig ist zügig und verständlich folgende Fragen zu beantworten: Wo ist der Notfallort? Was ist passiert? Wer ruft an?

7. Vor dem Gebäude auf die Feuerwehr empfangen und für Informationen bereitstehen!

- Die eintreffenden Feuerwehrleute sind so geschult, dass sie möglichst schnell Informationen von den meldenden Personen über das Ereignis erfragt. Da sie sehr strukturiert arbeiten, erscheint es manchmal als schroff, aber nur so kommt die Feuerwehr schnell an nötige Informationen und kann die ersten Anweisungen geben.

SCENARIO 2: FIRE IN ANOTHER APARTMENT

1. Stay calm!

2. Is your apartment at immediate risk?

- In apartment buildings, walls and ceilings are designed to resist fire for a certain period of time. How long they hold depends on the height and construction of the building. In most cases, fire does not spread directly from one apartment to another. The main risks are: Flames spreading along the outside of the building (facade) or smoke/ fire spreading through shafts or improperly installed utility lines.
- If the fire is above your apartment, the risk to you is usually low. Stay calm and wait for instructions.
- If the fire is below your apartment: Close all windows to keep smoke out. Even if flames reach the outside of your windows, they will not fail immediately. Check floors and walls for heat or smoke coming through: If you notice heat or smoke entering your apartment, leave immediately. If not, you can leave calmly and without rushing

3. Are there other people in your apartment?

- Inform everyone immediately and help children, elderly, or vulnerable people. Depending on the situation, prepare to leave the apartment.

4. Check if the stairwell is free of smoke before using it!

- If **yes**: Leave the building calmly using the stairwell. In apartment buildings, the stairwell is usually a safe escape route.
- If **no**: Stay inside your apartment. Go to a window, make yourself visible and wait for instructions from the fire department.

5. Close doors and take your keys!

- Always close your apartment door behind you and take your keys when leaving. This helps firefighters to enter apartments quickly and check for fire spread without forcing entry.

6. Call 112 if needed

- Once you are safe, make sure emergency services have been called. If in doubt, call 112. You can make an emergency call even without credit or service. Be ready to clearly answer: Where is the emergency? What is happening? Who is calling?

7. Meet the fire department outside

- Wait outside the building and be ready to provide information. Firefighters may ask direct questions. This can seem abrupt, but it helps them act quickly and give the right instructions.



FALL 3: BRAND IM TREPPENHAUS

1. Ruhe bewahren!

2. Wohnungseingangstür verschließen!

- Wenn das Treppenhaus verraucht ist, kann dies auf einen Brand im Treppenhaus oder in einer anderen Wohnung Ihres Hauses hinweisen. Deshalb ist es absolut gefährlich den Treppenraum zu betreten. Sie sind im Moment in Ihrer Wohnung sicherer als im Treppenraum.

3. Feuerwehr über die 112 alarmieren!

- Obwohl Sie vielleicht nicht die Ursache kennen, befinden Sie sich in einer gefährlichen Situation und sollten die Feuerwehr alarmieren. Wenn Sie sich selbst in Ihrer Wohnung in Sicherheit gebracht haben, wählen Sie die 112. Wichtig ist zügig und verständlich folgende Fragen zu beantworten: Wo ist der Notfallort? Was ist passiert? Wer ruft an?

4. Türritzen der Wohnungstür mit nassen Tüchern abdichten!

- Die Wohnungseingangstür bietet zunächst einen guten Widerstand gegen das Eindringen von Rauch, je nach Qualität der Tür kann aber der Rauch an den Ritzen durchkommen. Dichten Sie die Ritzen mit nassen Tüchern ab. Das wird für eine Weile den Rauch fernhalten.

5. In einen Raum mit Fenster möglichst weit von der Eingangstür begeben!

- Wenn Sie die Tür abgedichtet haben, sollten Sie sich möglichst weit von der Wohnungstür entfernen. Suchen Sie einen Raum auf, der ein Fenster hat, über das Sie sich sowohl bemerkbar machen als auch frische Luft erhalten können.

6. Möglichst viele Zwischentüren schließen!

- Je mehr Türen zwischen Ihrem jetzigen Aufenthaltsraum und der gefährdeten Wohnungseingangstür geschlossen sind, umso höher ist Ihre Sicherheit. Jede Tür bietet Feuer und Rauch eine gewisse Zeit Widerstand. Deshalb sollten Sie möglichst viele Türen schließen.

7. Falls möglich am geöffneten Fenster die Feuerwehr erwarten.

- Die Feuerwehr kennt nach Ihrem Notruf Ihre Adresse, das Geschoss Ihres Aufenthaltsortes und weiß, dass Sie dort in einer gefährlichen Situation sind. Beim Eintreffen wird der Einsatzleiter daher zuerst die Fassade kontrollieren, ob er dort Menschen sieht. Wenn er Sie gesehen hat, wird er alle notwendigen Maßnahmen treffen, dass Ihnen geholfen wird.

8. Rauch oder Flammen am Fenster Ihres Aufenthaltsortes?

- Sollten Rauch oder Flammen am Fenster Ihres Aufenthaltsortes sichtbar sein, öffnen Sie nicht das Fenster, um sich bemerkbar zu machen! Ziehen Sie sich in einen anderen Raum zurück und rufen Sie erneut die Feuerwehr an (mit dem Hinweis, dass Sie in Etage X eingeschlossen sind und sich nicht am Fenster bemerkbar machen können).
- Durch das erneute Telefonat wird die Feuerwehr jetzt mit Hochdruck versuchen, Sie aus Ihrer Lage zu befreien. Sollten Sie Klopfen oder Rufe an der Tür hören, sollten Sie diese schnellstmöglich öffnen und den Anweisungen der Feuerwehr folgen.

SCENARIO 3: FIRE IN THE STAIRWELL

1. Stay calm!

2. Keep your apartment door closed!

- If the stairwell is filled with smoke, there may be a fire in the stairwell or in another apartment. Entering the stairwell is dangerous. You are safer inside your apartment than in the stairwell.

3. Call the fire department (112)

- Even if you don't know the exact cause, this is a dangerous situation. Call 112 once you are safe inside your apartment. Speak clearly and answer: Where is the emergency? What is happening? Who is calling?

4. Seal gaps around the door with wet towels!

- Your apartment door helps keep smoke out, but smoke can still get through small gaps. Use wet towels or cloths to seal the gaps around the door. This can help keep smoke out for a while.

5. Move to a room with a window.

- Go to a room as far away from the front door as possible. Choose a room with a window so you can get fresh air and make yourself visible.

6. Close as many doors as possible!

- The more doors between you and the apartment entrance, the safer you are. Each closed door slows down smoke and fire.

7. Wait for the fire department at the window

- After your emergency call, the fire department knows your address and location. They will check the outside of the building for people. Make yourself visible at the window. Follow any instructions you receive.

8. Smoke or flames outside your window?

- If you see smoke or flames near your window: Do not open the window. Move to another room immediately. Call 112 again and explain that you are trapped and cannot reach the window
- The fire department will prioritize your rescue. If you hear knocking or voices at your door: Open the door as quickly as possible. Follow the firefighters' instructions

